

**TECNOLOGIE E AUSILI
PER LA SICUREZZA
NELLA SCUOLA MODERNA**

Rel 15/09/2020

**Back to School
2020**

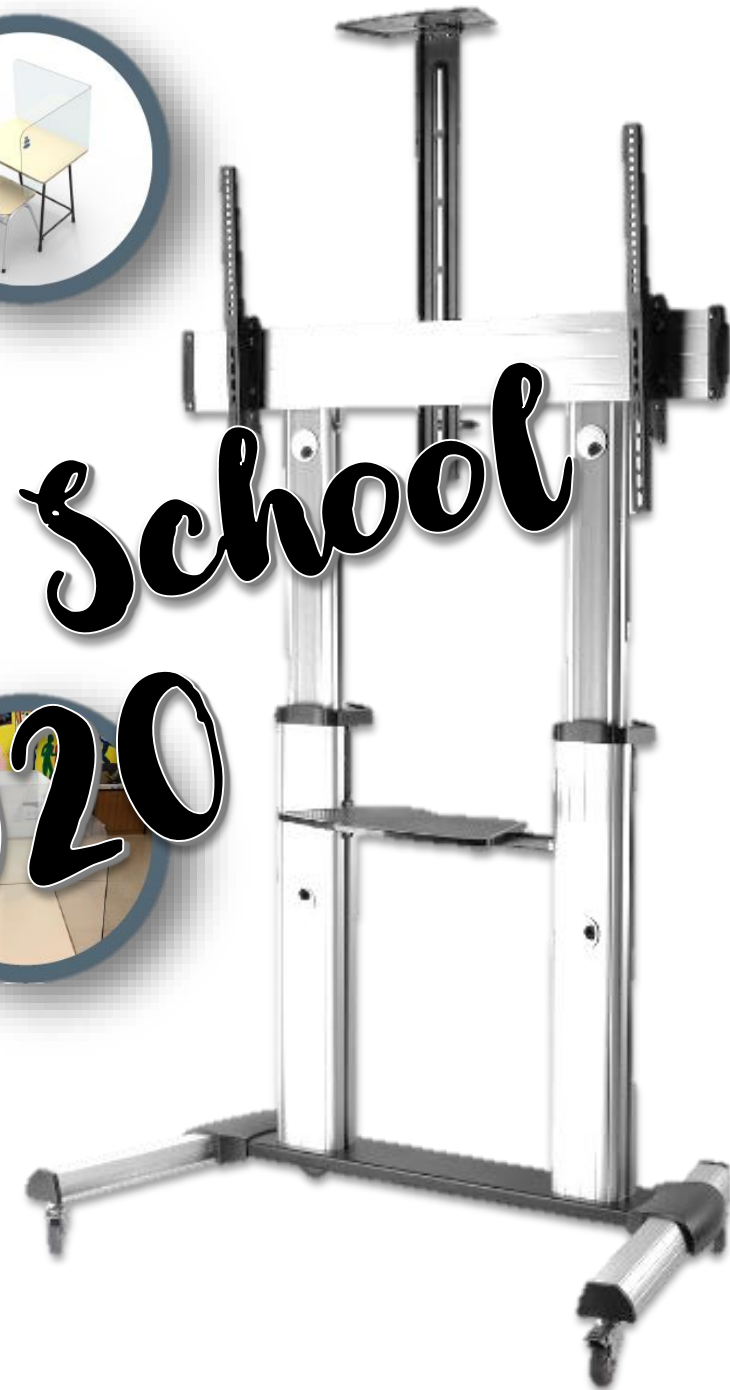

SUPPORTI DA PARETE PER MONITOR INTERATTIVI



OM06139

Dimensioni: 920 × 240 × 120 cm

Installazione/Snodi: fisso

Portata: 60 Kg

Distanza minima dal muro: 28 mm

Dimensione supportate monitor: 40-80

Compatibilità: 200/800 x 200/400 mm.

MB1015

Dimensioni: 935 × 460 × 23 cm

Installazione/Snodi: fisso

Portata: 60 Kg

Distanza massima dal muro/soffitto/pavimento: 23 mm

Dimensione supportate monitor: 40-85

Compatibilità: 100/840 x 100/413 mm

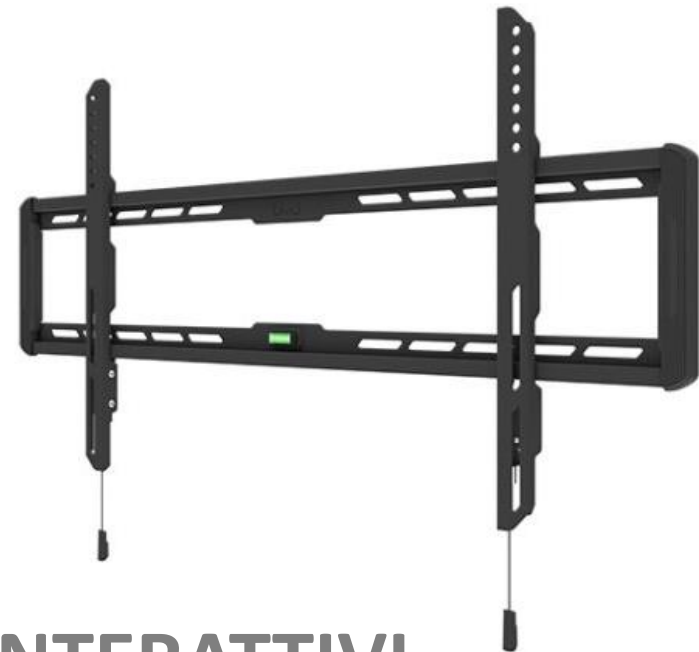

SUPPORTI PER MONITOR INTERATTIVI

CARRELLO MECCANICO CON REGOLAZIONE DELL'ALTEZZA – 50 kg - 32" - 60"



MB2319

Carrello per videoconferenza con ripiano e supporto webcam inclusi, dotato di 4 ruote di cui 2 con freno integrato.

H max c/s 150 cm.

Colore Nero

Portata max: 50 Kg

Vesa: 200x200, 300x200, 300x300,
400x200, 400x400, 600x400,mm

Dimensioni consigliate del monitor
32" - 60"

Garanzia 5 anni.

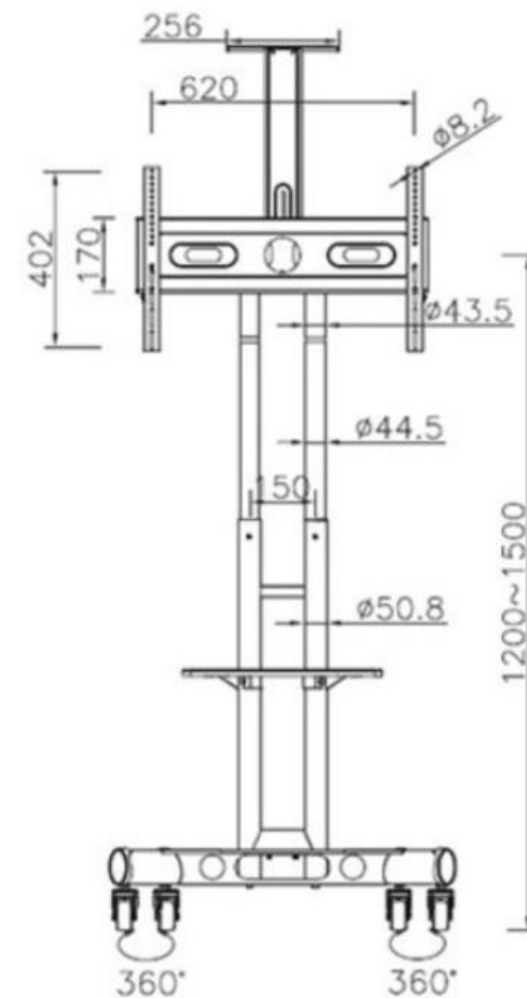

Back to School
2020

SUPPORTI PER MONITOR INTERATTIVI

CARRELLO MECCANICO CON REGOLAZIONE DELL'ALTEZZA – 90 kg - 55" - 80"



MB4627

Carrello per videoconferenza con ripiano e supporto webcam inclusi, dotato di 4 ruote di cui 2 con freno integrato.

H max c/s 165 cm.

Colore Nero

Portata max: 90 Kg

Vesa: 200x200, 300x200, 300x300, 400x200, 400x400, 600x400, 800x400, 800x500mm

Dimensioni consigliate del monitor 55" - 80"

Garanzia 5 anni.

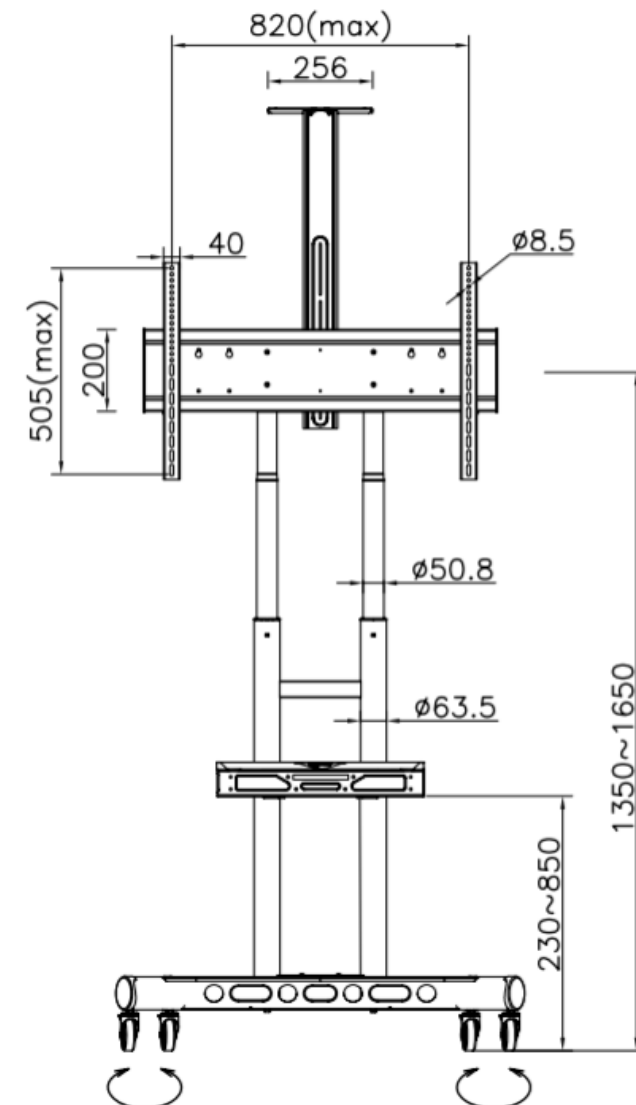

Back to School
2020

SUPPORTI PER MONITOR INTERATTIVI

CARRELLO MECCANICO CON REGOLAZIONE DELL'ALTEZZA – 100 kg - 60” - 100”



RO17.03.1261

Carrello per videoconferenza con ripiano e supporto webcam inclusi, dotato di 4 ruote di cui 2 con freno integrato. Regolabile in altezza, tilt +5° / -10° . H c/s 120/165 cm.

Color alluminio/Nero

Portata max: 100 Kg

Vesa: da 200x200 a 1000x600 mm

Dimensioni consigliate del monitor 60”-100”

Garanzia 1 anno.

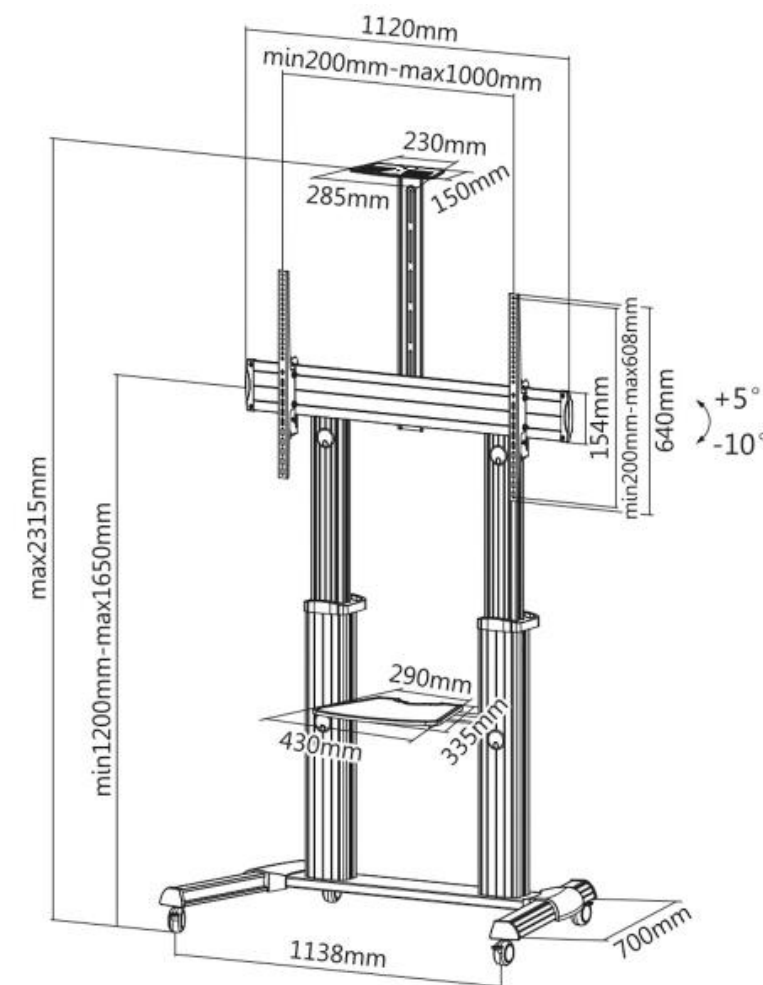

Back to School
2020

SUPPORTI PER MONITOR INTERATTIVI

SUPPORTO MOTORIZZATO PER SCHERMO PIATTO REGOLABILE IN ALTEZZA, DI GRANDE CAPACITA' 90 kg - 40" - 98"

Ideali per applicazioni interattive, i supporti con capacità di regolazione elettrica dell'altezza creano una migliore accessibilità alla tecnologia nella sala. Facile da installare. Facile da regolare.

Funzionalità chiave

Il sensore anticollisione si arresta immediatamente, quindi inverte il movimento del display quando incontra un ostacolo per evitare di pizzicare le dita o danneggiare la tecnologia

Range di regolazione verticale:	650 mm
Distanza da terra a centro monitor:	da 1069.09 a 1719.07mm
Certificazioni:	UL Listed, TÜV Certified
Colore:	Nero
Compatibilità della staffa di montaggio:	Universale da 200x200 a 860x510mm
Presa di corrente:	CEE7-XVII
Tilt:	0, 2, 4 gradi di incremento
Capacità di carico:	90 kg

CHLPE1U-EU



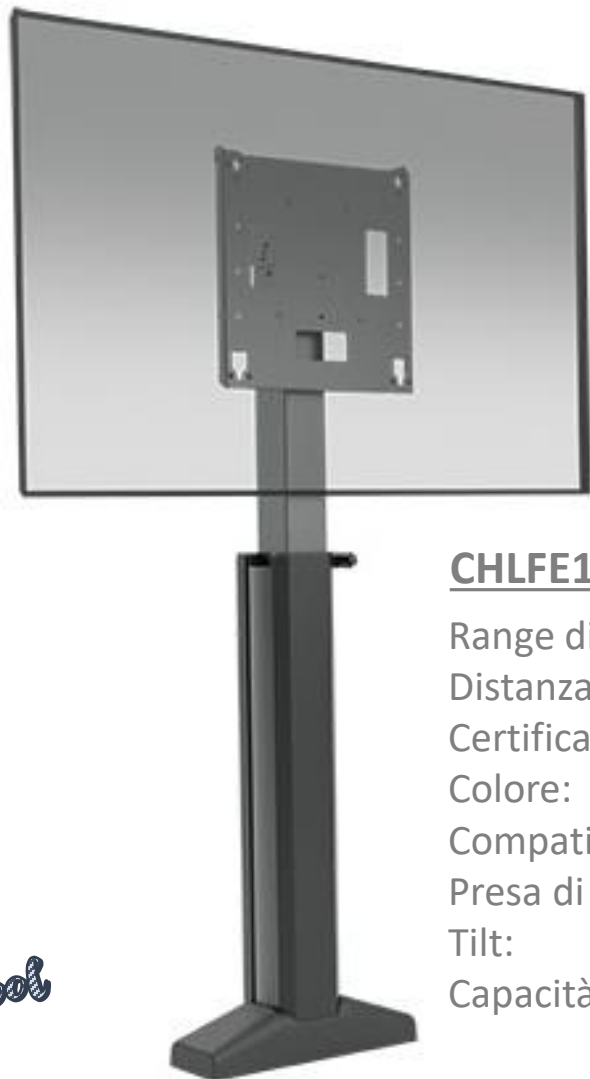

CHLFE1U-EU

Range di regolazione verticale:
Distanza da terra a centro monitor:
Certificazioni:
Colore:
Compatibilità della staffa di montaggio:
Presa di corrente:
Tilt:
Capacità di carico:



650 mm
da 922 a 1572 mm
UL Listed, TÜV Certified
Nero
Universale da 200x200 a 860x510mm
CEE7-XVII
0, 2, 4 gradi di incremento
90 kg

SUPPORTI PER MONITOR INTERATTIVI

CARRELLO MOTORIZZATO CON REGOLAZIONE DELL'ALTEZZA E USO TAVOLO- 150 kg - 46"- 90"



OM06184

Carrello a movimento elettrico con sistema di sicurezza, dotato di 4 ruote di cui 2 con freno integrato. Escursione 50 cm con H max c/s 129 cm. Colore grigio (nero su richiesta)

Portata max: 150 Kg

Vesa: 300 X 200 300 X 300 400 X 200
400 X 400 400 X 600 600 X 200 600 X
400 600 X 600 800 X 400 800 X 600
mm

Dimensioni consigliate del monitor
46"- 90"

Garanzia 2 anni.



*Back to School
2020*

SUPPORTI PER MONITOR INTERATTIVI

SUPPORTI DA PARETE PER VIDEOPROIETTORI



RO17.03.0001

Portata: 10 Kg

Ottica: corta

Distanza massima: 1520 mm

Distanza minima: 890 mm

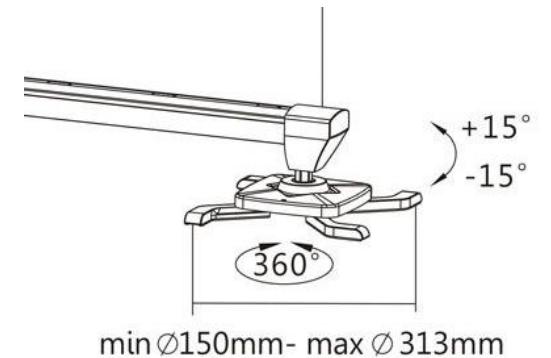

RO17.99.1118

Portata: 16 Kg

Ottica: ultra corta

Distanza massima: 750 mm

Distanza minima: 225 mm

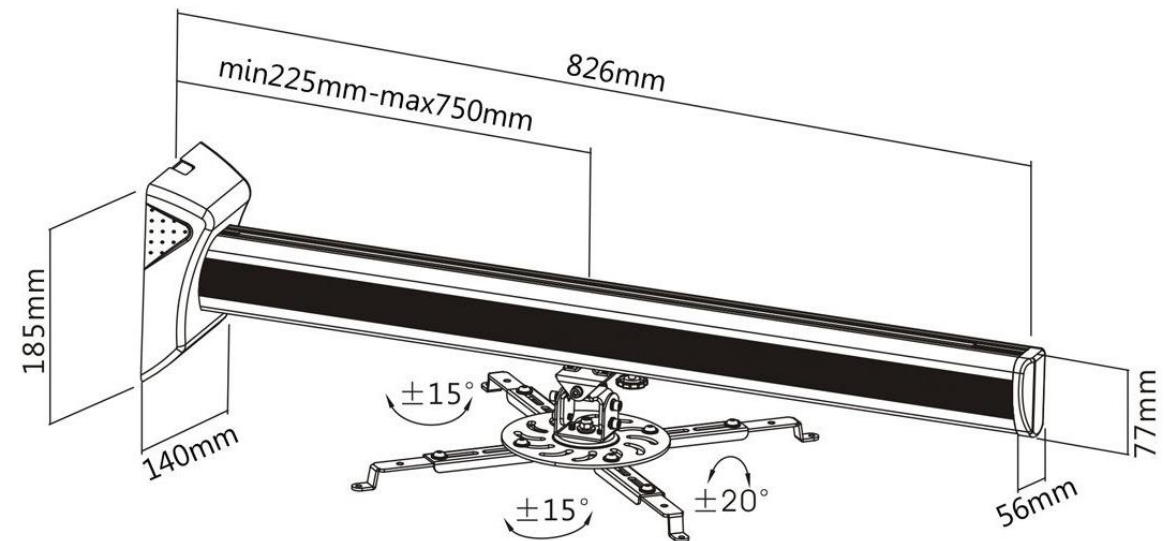

CARRELLO UNIVERSALE PER LIM

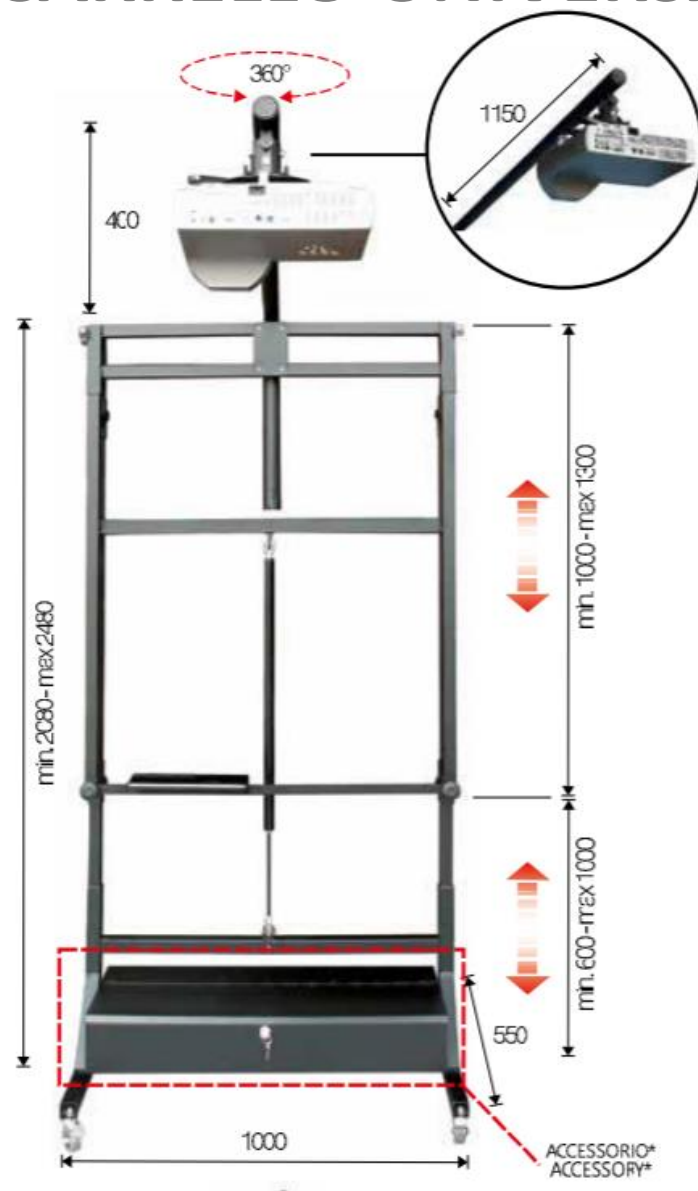

OM36155

Regolazione altezza tramite molla a gas con 400 mm di corsa
Sistema di bloccaggio della lavagna tramite linguette in metallo universali

Sistema di fissaggio del videoproiettore universale che permette anche il cablaggio tra VP e PC.

Regolazione in altezza del supporto proiettore.

Possibilità di rotazione di 360° del supporto a braccio del VP

Box inferiore chiuso a chiave opzionale (cod. OM36157)

Portata: 25 Kg

Peso: circa 30 Kg

BOX DA PARETE CON RIBALTINA PER NOTEBOOK

MB0419

È progettato in modo da consentire il montaggio al muro e una facile gestione dei cavi; rappresenta una soluzione unica se utilizzato con LIM.

Dotato di uscita in/out per i cavi.

Il mobile ha anche due cassetti dove riporre, penne, telecomando e cancelleria.

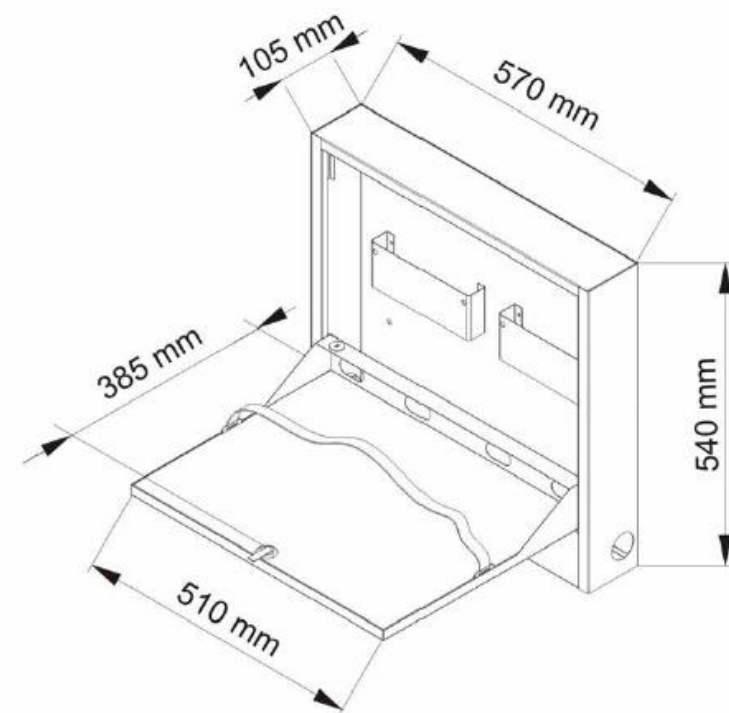

Specifiche:

Adatto per laptop fino a 19 "

Dimensioni: 570 x 540 x 105 mm (LxAxP)

Dimensioni porta: 510 x 385 mm

Due cassetti

Facile gestione dei cavi

FACE-TH02

Dispositivo integrato con display 7" basato sul riconoscimento facciale e sul rilevamento della temperatura mediante imaging termico a infrarossi, è dotato di sistema binoculare in tempo reale, con tempi di risposta immediati e altamente precisi. Un sistema di messaggi vocali guida perfettamente l'utente.

Temperatura Corporea	ID Facciale	Senza Contatto	Verifica presenza mascherina	Controllo dei Tornelli
Controllo in tempo reale	AUTO Modo Automatico	Controllo In Rete	Modo Foto Disattivabile	White/Black List

22.400 Registri di utenti diversi	100.000 Ingressi registrate in DB
99,5% Precisione in riconoscimento	±0,3 °C Precisione in rilevamento
<500ms Velocità di riconoscimento	0,5-2m Distanza di riconoscimento

Sistema autonomo su supporto



OM07131

Piantana per FACE-TH02



Back to School
2020

CONTROLLO DELLA TEMPERATURA ALL'INGRESSO



ST-HAND FISSO H 1460
CON ALLOGGIAMENTO PER
DISPENSER MANUALI A
FLACONE. COLORE BIANCO
PS-HAND100-FIX-WH



ST-HAND REGOLABILE
DA H 1300 A 1850 MM PER
EROGATORI MANUALI O
ELETTRICI. COLORE BIANCO
PS-HAND1390-ADJ-WH



BOTTIGLIA GEL DISINFETTANTE
500 ML
OM00513

SISTEMA DI FISSAGGIO A PARETE
PER DISPENSER MANUALE A
FLACONE. COLORE BIANCO
PSPOD100-WH



OPZIONE PER ST-HAND 1390 PER
INSTALLAZIONE DI DISPENSER
MANUALI A FLACONE
PSSU200-WH



DISINFEZIONE DELLE MANI

PROTEZIONE IN PET DA BANCO 50x70 – 2 LATI



Resistente agli urti accidentali

Sicuro per il benessere degli alunni e insegnanti

Senza strutture di sostegno che possano ostacolare la vista

Facile da installare

Trasparente

MWPRSBC7575



patent pending - disegno registrato Adi RP 3491

Back to School
2020

PROTEZIONI ANTI DROPLETS PER ALUNNI

PROTEZIONE IN PET DA BANCO 50x70 – 1 LATO



MWPRBSC75SX (sx) - MWPRBSC75DX (dx)

Resistente agli urti accidentali

Sicuro per il benessere degli alunni e insegnanti

Senza strutture di sostegno che possano ostacolare la vista

Facile da installare

Trasparente



patent pending disegno registrato

Adi RP 3491

*Back to School
2020*

PROTEZIONI ANTI DROPLETS PER ALUNNI

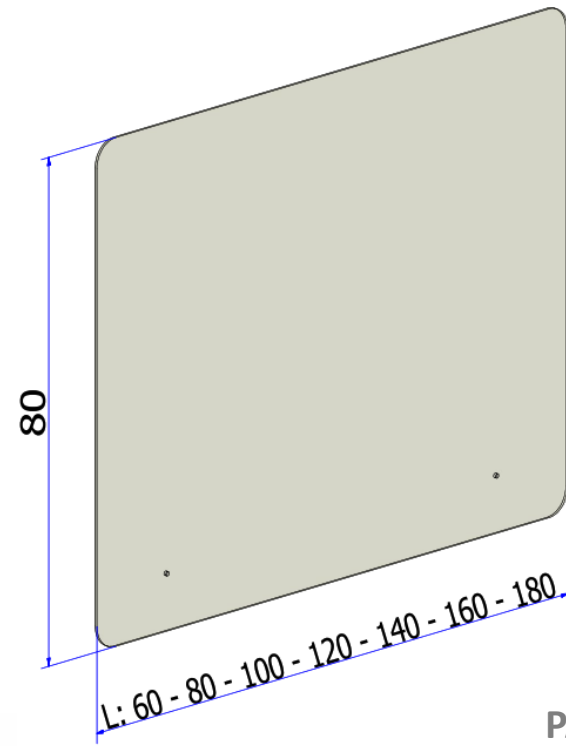
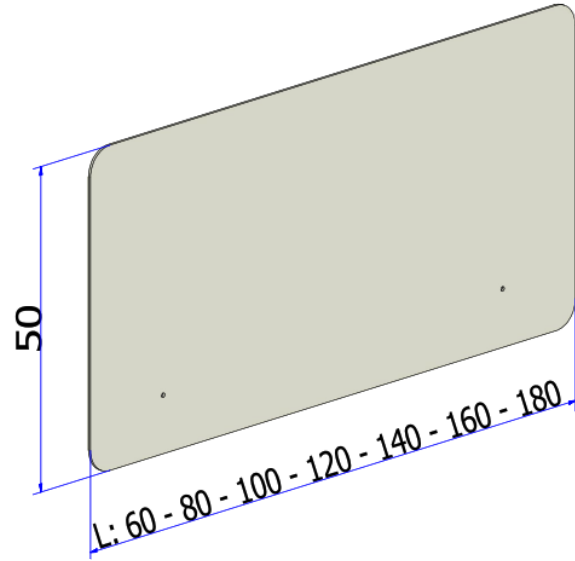

**PANNELLO IN PMMA
H 50 CM. SOLO PANNELLO**
L 60 CM **PANP5006**
L 80 CM **PANP5008**
L 100 CM **PANP5010**
L 120 CM **PANP5012**
L 140 CM **PANP5014**
L 160 CM **PANP5016**
L 180 CM **PANP5018**



**PANNELLO IN PMMA
H 80 CM. SOLO PANNELLO**
L 60 CM **PANP8006**
L 80 CM **PANP8008**
L 100 CM **PANP8010**
L 120 CM **PANP8012**
L 140 CM **PANP8014**
L 160 CM **PANP8016**
L 180 CM **PANP8018**

*Back to School
2020*

PROTEZIONI ANTI-DROPLETS DA SCRIVANIA – Lastre PMMa

COPPIA MORSETTI PER PANNELLO PMMA FILO SCRIVANIA STACCATO DAL TOP DI 1,5 (TOP MM 18/30)

DESK2P09

COPPIA MORSETTI PER PANNELLO PMMA LATERALE STACCATO DAL TOP DI 1,5 CM PER PANNELLO DA L.60, L.80, L120S, L140S (TOP MM 18/30)

DESK2P11

COPPIA AGGANCI AUTOPORTANTE PER PANNELLO PMMA STACCATO DAL TOP 1,5 CM

DESK2P05

COPPIA MORSETTI PER PANNELLO PMMA FRONTALE RIENTRATO DI 10 CM STACCATO DAL TOP DI 1,5 CM (TOP MM 30/50)

DESK2P19

COPPIA MORSETTI PER PANNELLO PMMA STACCATO DAL TOP DI 1,5 CM (TOP MM 18/30)

DESK2P02

COPPIA MORSETTI PER PANNELLO PMMA FRONTALE FILO SCRIVANIA STACCATO DAL TOP DI 1,5 CM (TOP MM 30/50)

DESK2P21



COPPIA AGGANCI PER PANNELLO PMMA DA APPOGGIO STACCATO DAL TOP 10 CM

DESK2P04

COPPIA MORSETTI PER PANNELLO PMMA FRONTALE RIENTRATO DI 10 CM STACCATO DAL TOP DI 10 CM (TOP MM 30/50)

DESK2P18

COPPIA MORSETTI PER PANNELLO PMMA LATERALE STACCATO DAL TOP DI 10 CM PER PANNELLO DA L.60, L.80, L120S, L140S (TOP MM 18/30)

DESK2P10

COPPIA MORSETTI PER PANNELLO PMMA FILO SCRIVANIA STACCATO DAL TOP DI 10 CM (TOP MM 18/30)

DESK2P08

COPPIA MORSETTI PER PANNELLO PMMA STACCATO DAL TOP DI 10 CM (TOP MM 18/30)

DESK2P01

COPPIA MORSETTI PER PANNELLO PMMA FRONTALE FILO SCRIVANIA STACCATO DAL TOP DI 10 CM (TOP MM 30/50)

DESK2P20





PANNELLO DIVISORIO H CM 180
IN PETG 1 MM CON PIEDINI E RUOTE.
IMPILABILE
L 60 CM **PRPR0618**
L 80 CM **PRPR0818**
L 120 CM **PRPR01218**

Pannelli divisori da terra, impilabili per la creazione di percorsi agili realizzati in PETG trasparente in varie misure. Forniti con ruote e piedini. Possono essere puliti con acqua e sapone o con una soluzione di ipoclorito di sodio all'1.15% (tipo Amuchina). Struttura portante in metallo.





LUIGI VILLA

Managing Director

+39 02 48777523

luigi.villa@itbsolution.it

RAFFAELLA MATTI

Key Account

+39 02 48777522

raffaella.matti@itbsolution.it

FEDERICA VILLA

Key Account

+39 02 48777525

federica.villa@itbsolution.it

ALICE COSSETTINI

Customer Service

+39 02 48777527

alice.cossettini@itbsolution.it

FABIO FRACCASTORO

Key Account

+39 02 48777521

fabio.fraccastoro@itbsolution.it

PAOLO FEDE

Purchasing

+39 02 48777520

acquisti@itbsolution.it

La nostra missione

Come tutti i progetti, anche ITB ha un obiettivo ben definito in mente: fornire ai clienti – siano essi di piccole dimensioni o colossi del settore – assistenza e competenza per la fornitura di marchi universalmente riconosciuti come affidabili e di qualità.

E come lo vuole raggiungere? Con il duro lavoro, con la predisposizione ad ascoltare per apprendere e per aiutare. Con la sua natura ibrida di brand e distributore: il fatto di non essere un'azienda rigidamente strutturata fa in modo che si possa venire incontro ad una serie di esigenze non convenzionali, che si abbiano orizzonti più ampi, che si disponga di una certa flessibilità di pensiero e che si disponga di una ottima capacità di problem solving nel caso di situazioni senza precedenti.

Così, proprio dove potrebbe sussistere un problema, ITB lo trasforma in valore aggiunto.



ITB S.r.l.

Via Rembrandt, 2

20148 – Milano (MI)

C.F. / Partita IVA: 12047830158

Magazzino:

c/o OMB Via Nazionale, 15

Campo Lomaso

38077 Comano Terme

Tel. +39 02 4877751

info@itbsolution.it